

Hydraulische Abkantpresse

OL-40 NC

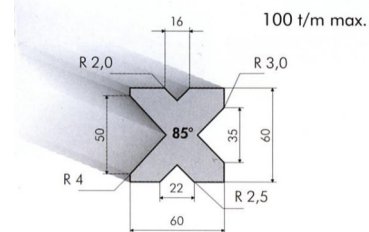
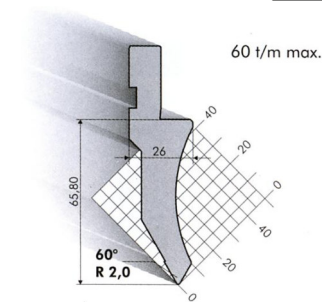

WELEBIL GmbH
Maschinen - Werkzeuge
Metallchemie

Itter - Obere Nasensiedlung 4
(+43) 05332 / 71459 - 0
(+43) 05332 / 71459 - 4
welebil.at - www.welebil.at
immer: ATU62305909

Die hydraulischen Abkantpressen der Serie OL 40 NC bieten dank der einfach zu handhabenden NC Steuerung einen perfekten Bedienkomfort. Die Steuerung unterstützt die Betriebsarten einfaches und mehrfaches Biegen welche jeweils im manuellen als auch im automatischen Modus ausgeführt werden können. Beim mehrfachen Biegen können bis zu 10 Biegewinkel und 10 Hinteranschlagpositionen programmiert werden. Die erstellten Programme können auf 2 x 99 Speicherplätzen abgelegt werden.

Die Amada/Promecam Werkzeugaufnahme erlaubt das Verwenden einer Vielzahl von Standardwerkzeugen welche kurzfristig verfügbar und zu günstigen Preisen erhältlich sind.

Die elektrischen und hydraulischen Komponenten werden von namhaften Herstellern geliefert.

Die Maschinen sind nach CE-Norm zertifiziert und entsprechen den neuesten Sicherheitsvorschriften.



WELEBIL GmbH
Maschinen - Werkzeuge
Metallchemie

A-6305 Itter - Obere Nasensiedlung 4
Telefon (+43) 05332 / 71459 - 0
Fax (+43) 05332 / 71459 - 4
office@welebil.at - www.welebil.at

Technische Daten	OL-40 850 NC	OL-40 1250 NC	OL-40 1500 NC
Kantlänge	835mm	1250mm	1500mm
Länge-Höhe-Tiefe	1300x1660x600	1750x1660x600	2000x1660x600
Gewicht	1300kg	1640kg	1800kg
Leistung/Arbeitsdruck	400kN	400kN	400kN
Einbauhöhe	310mm	310mm	310mm
Hub	100mm	100mm	100mm
Arbeitsgeschwindigkeit	10mm/s	10mm/s	10mm/s

